



FREIDORA DE AIRE HOP V2-HOPLCNCE

SKU: 12860018



Función

La Venix HOPLCNCE BLACK es una freidora de aire profesional sin ventilación externa (ventless). Este equipo permite a los negocios gastronómicos freír y hornear grandes volúmenes de alimentos crujientes sin necesidad de instalar una costosa campana extractora o salida de humos, gracias a su sistema de filtrado interno.



Aspectos técnicos

Largo	736 mm
Ancho	804 mm
Alto	593 mm
Peso	75 kg

Potencia	9,5 kW
Alimentación	220-60 Hz- Trifásico
Temperatura	máxima de cocción: 260 °C

Características

Pantalla digital LCD 2,4" IPS.

Material de la cámara de cocción: Acero Inoxidable AISI304

1 motor de ventilación configurado con 10 velocidades.

Chimenea de 30mm equipada con filtro de carbón para operación sin salida de humos externa.

Sistema de humidificación por inyección directa e inyección de aire DryPRO.

Sistema de autolavado integrado

Puerta abatible con tirador en el lado izquierdo

Dimensiones de la cámara (An x Pr x Al) 455 X 320 X 285 mm

Capacidades máximas de carga por bandeja:

Cesta para patatas fritas: 2,5kg

Bandeja para empanados: 2kg

Bandeja extraíble: 3kg

[Ver garantía](#)

*Última actualización: Junio 2026

Protege tu inversión y maximiza el rendimiento

Consulta a nuestro Técnico en Línea

+57 318 358 5528

Contáctanos

+57 316 876 6110 | info@talsa.com.co

[in](#) [@](#) [f](#) [v](#)
talsa.com.co



Incluye: HOP V2- Conjunto de bandejas extraíbles



SOPORTE DE CESTA

GRI00340



CANASTA DE PAPAS
FRITAS

GRI00342

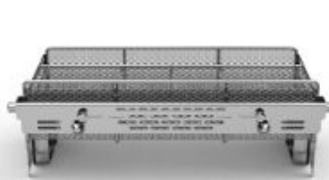

CESTA EXTRAÍBLE EMPANIZADA

GRI00364



REJILLA DE MIGAS

GRI00372



BANDEJA PARA
MIGAS

VAS00144



GRI00370

BANDEJA EXTRAÍBLE



MNG00036

ASA PARA CESTA (1 PIEZA)

Requerimiento	Parámetro Operativo
Cableado requerido	5G1,5
Conexión hídrica (Humidificación)	Rosca Gas 3/4" M
Conexión hídrica (Lavado)	Conexión rápida de 8 mm
Desagüe hídrico	Diámetro de 30 mm
Presión del agua	Entre 150 y 200 kPa
Dureza máxima del agua permitida	5°f
Conectividad	Puerto USB 2.0, Wi-Fi y Cloud estándar

[Ver garantía](#)

*Última actualización: @fecha

Protege tu inversión y maximiza el rendimiento

Consulta a nuestro Técnico en Línea

+57 318 358 5528

Contáctanos

+57 316 876 6110 | info@talsa.com.co

in @ f v
talsa.com.co

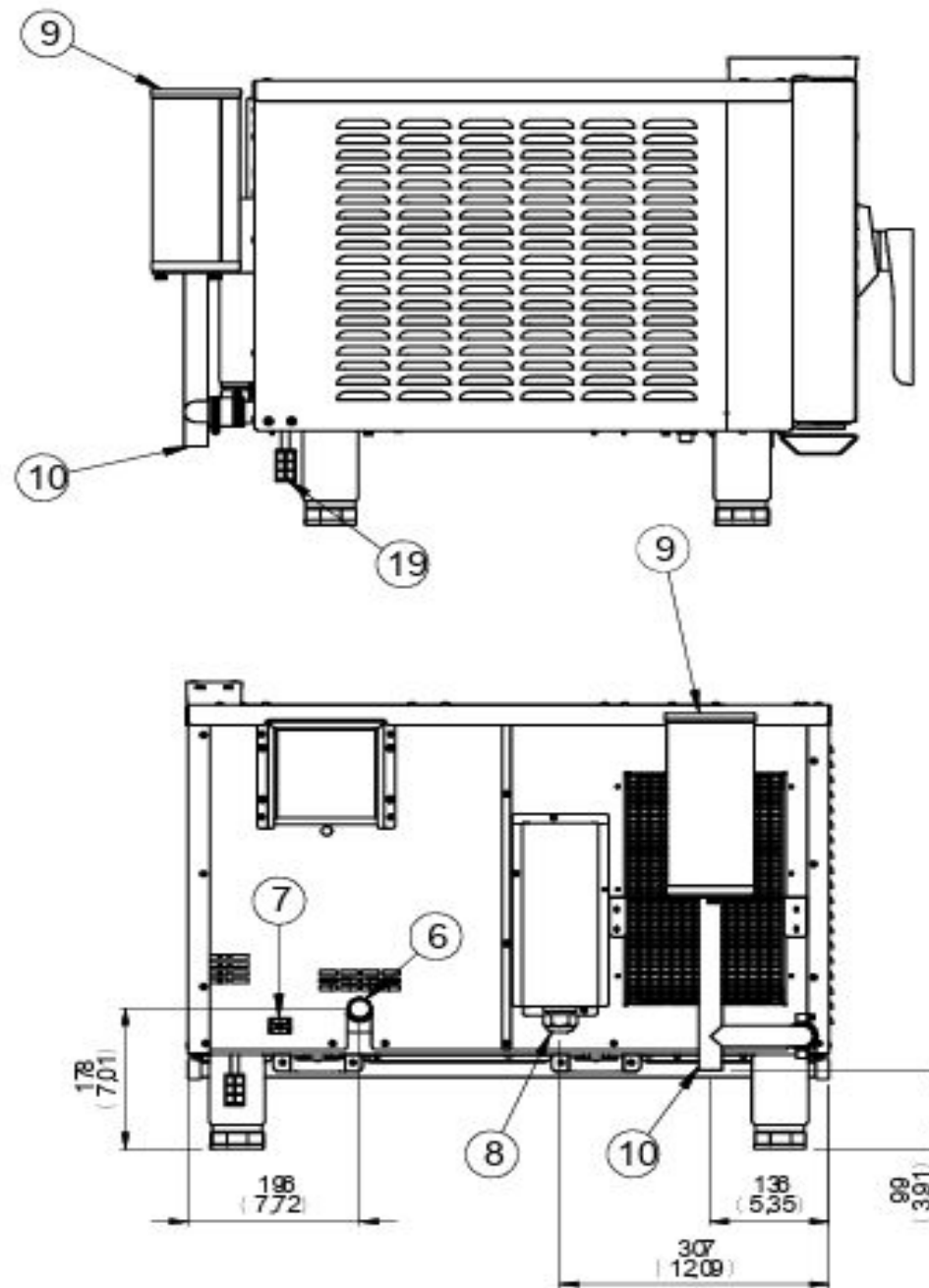
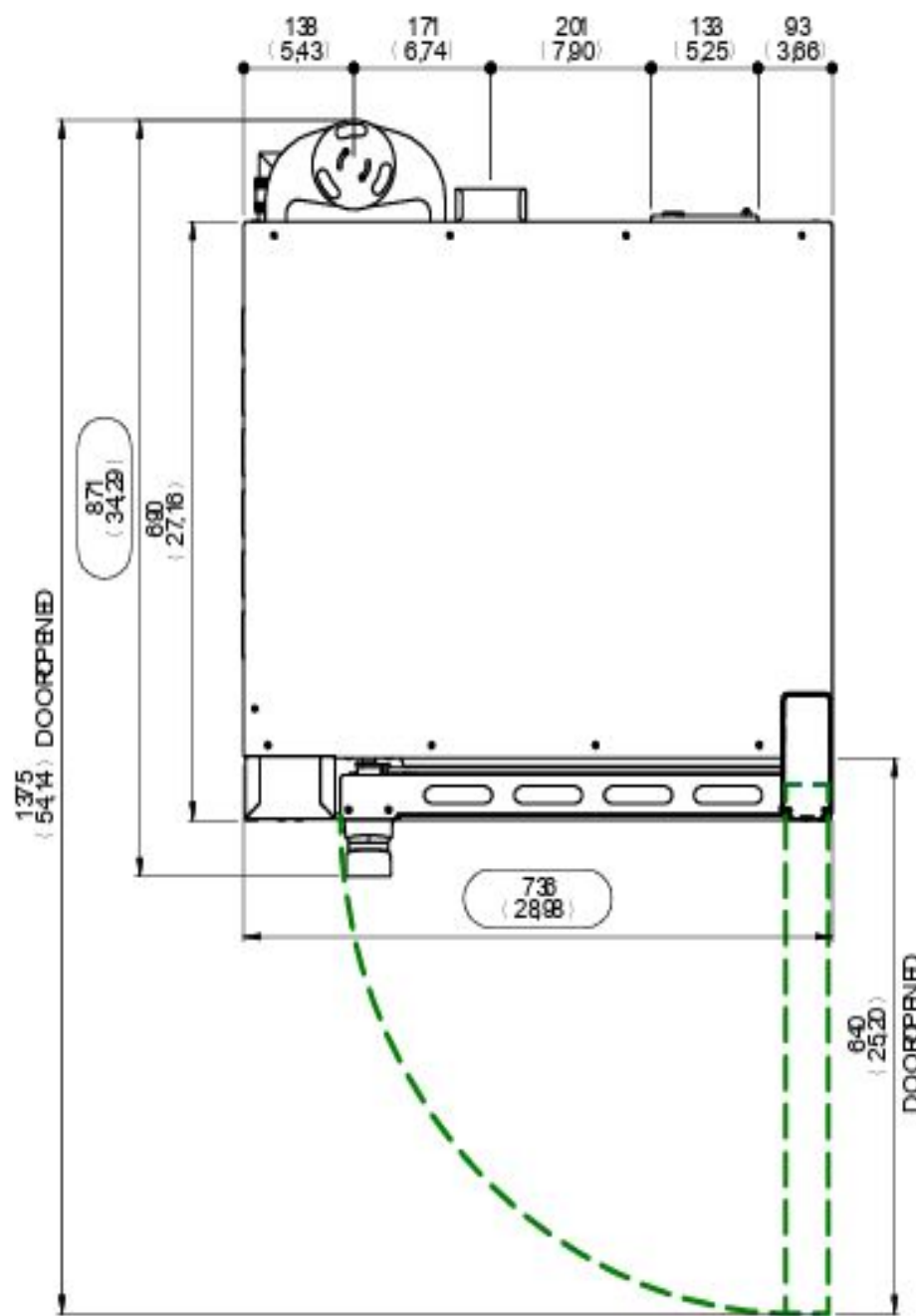
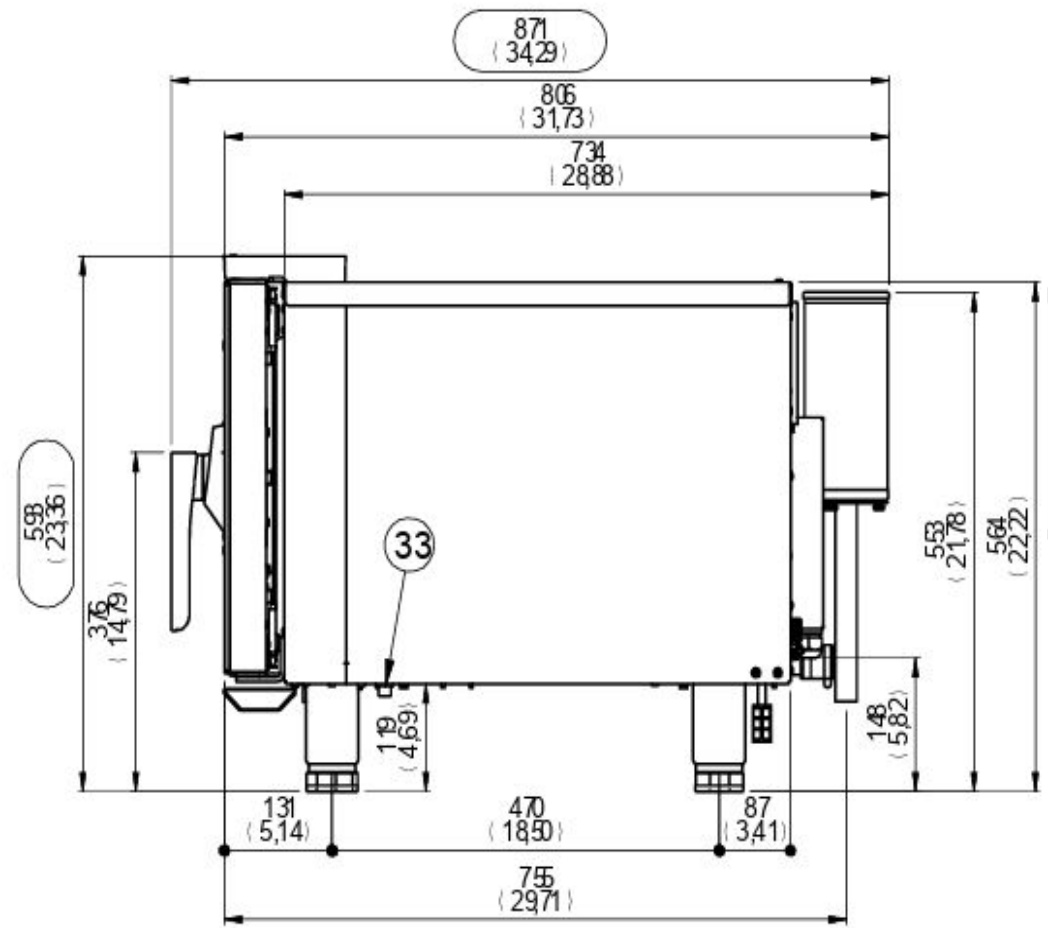
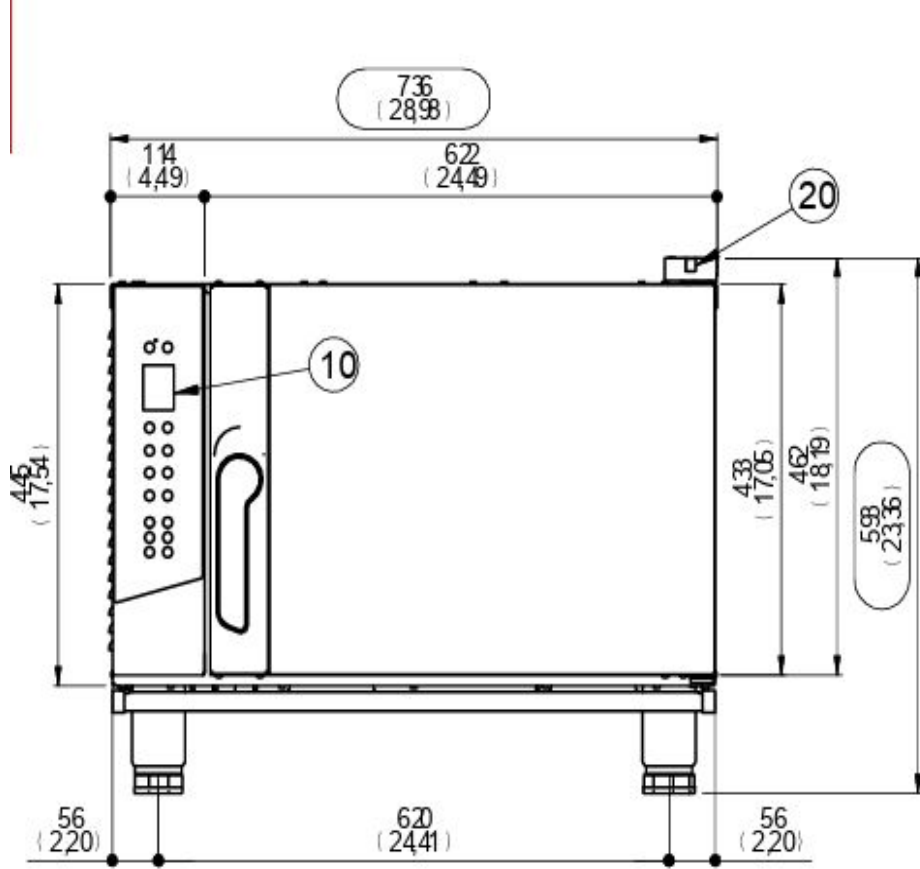

06.	HUMIDIFICATION & WASHING SOLENOID VALVE 3/4" BSP(GAS)
07.	GROUND TERMINAL
08.	COMPRESSION CABLE GLAND
09.	HOT FUMES EXHAUST FILTERING SYSTEM

10.	2,4" DIGITAL CONTROL
13.	DRAIN PIPE Ø30MM
19.	DEGREASING DETERGENT HOSE
20.	USB PORT
33.	SECURITY THERMOSTAT

[Ver garantía](#)

*Última actualización: @fecha

Protege tu inversión y maximiza el rendimiento

Consulta a nuestro Técnico en Línea

+57 318 358 5528

Contáctanos

+57 316 876 6110 | info@talsa.com.co

in @ f v
talsa.com.co